

TDJS-Serie

Stirnwandgeräte TDJS 35,
TDJS 50 und TDJS 70



Durch den außenliegenden Verdampfer bleibt die volle Ladekapazität des Fahrzeugs erhalten. Aufgrund des niedrigen Gewichts ist mehr Zuladung möglich. Außerdem werden die Fahreigenschaften nicht beeinträchtigt.

Der extrem leise Antrieb des Kühlaggregates erfolgt während der Fahrt vom Fahrzeugmotor über Keilriemen und Magnetkupplung. Mit dem effizienten und einzigartigen 3D Scroll-Kompressor steht schon bei Leerlaufdrehzahl eine sehr hohe Kühlleistung zur Verfügung. Die wartungsfreien Verdampferlüfter sind vollständig gekapselt und ermöglichen einen zuverlässigen und leistungsstarken Dauerbetrieb. Das extrem leise und gewichtsoptimierte Stand-by-Kit für den Standbetrieb kann auf Wunsch platzsparend unterflur montiert werden.

Neben einem ansprechenden Design überzeugen diese Geräte durch hohe Langlebigkeit, Robustheit, Kraftstoffersparnis und Servicefreundlichkeit.

Mit der modernen und benutzerfreundlichen Fernbedienung haben Sie alles im Griff. Vom Fahrerhaus aus können Sie bequem Einstellungen vornehmen und die Funktionen der Anlage per Digitalanzeige kontrollieren.

Die bewährten Komponenten aus dem MITSUBISHI-Konzern sind perfekt aufeinander abgestimmt. Nur durch diese hohe Fertigungstiefe kann ein zuverlässiges und funktionales Kühlsystem garantiert werden.

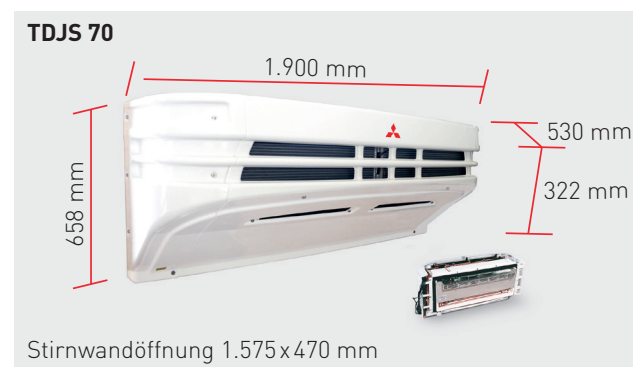
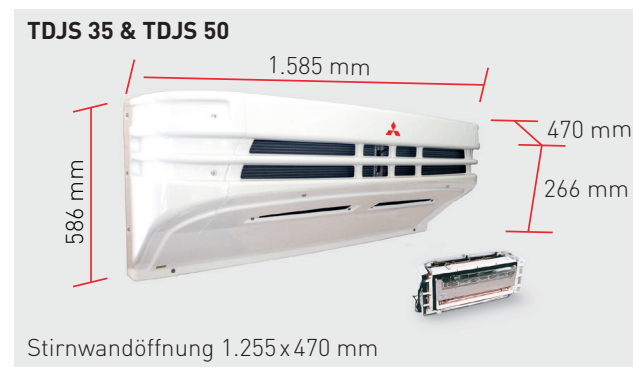

MOVE THE WORLD FORWARD

MITSUBISHI
HEAVY
INDUSTRIES
GROUP



Fernbedienung



Multifunktionsventil

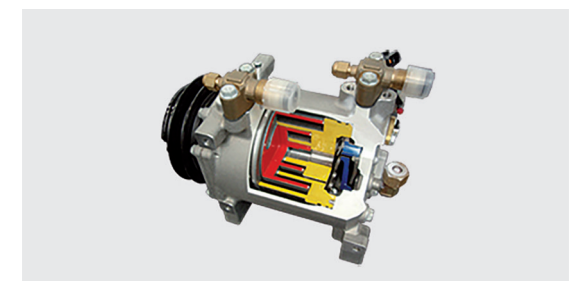

3D Scroll-Kompressor



Stand-by-Kit für Standkühlung



Ihre Vorteile:

- > Direktantrieb
- > 100 % Laderaum durch außenliegenden Verdampfer
- > Sehr leiser Standbetrieb
- > Multifunktionsventil
- > MITSUBISHI 3D Scroll-Kompressor
- > Multi-Temp Ausführung lieferbar
- > Wartungsfreie Turbolüfter
- > Benutzerfreundliche Fernbedienung im Fahrerhaus

Kälteleistung (ATP-getestet)	TDJS 35		TDJS 50		TDJS 70	
	CS 55 Kompressor	CS 90 Kompressor	CS 90 Kompressor	CS 150 Kompressor	CS 90 Kompressor	CS 150 Kompressor
bis 0 °C	2.939 Watt	4.135 Watt	4.760 Watt	5.421 Watt	6.040 Watt	6.990 Watt
bis -20 °C	1.655 Watt	2.225 Watt	2.448 Watt	3.077 Watt	3.424 Watt	4.270 Watt
Kältemittel	R 452 A	R 452 A	R 452 A	R 452 A	R 452 A	R 452 A
Luftleistung	1.280 m³/h	1.280 m³/h	1.255 m³/h	1.255 m³/h	1.658 m³/h	1.658 m³/h
Gewicht	78 kg** nur Fahrtkühlung (ohne E-Motor)		82 kg** nur Fahrtkühlung (ohne E-Motor)		97 kg** nur Fahrtkühlung (ohne E-Motor)	
	152 kg** Fahrt- und Standkühlung (mit E-Motor)		156 kg** Fahrt- und Standkühlung (mit E-Motor)		237 kg** Fahrt- und Standkühlung (mit E-Motor)	

** Gewichtsangaben inkl. Kompressor, Zubehör und Verrohrung



Wartungsfreundlich

- > Wartungsfreie Verdampferlüfter
- > Leicht zugängliche Anlagenkomponenten



Multifunktionsventil

- > Das patentierte Ventil erzeugt gleichbleibende Druckverhältnisse. Daher stehen selbst bei kleiner Drehzahl über 75 % der Kälteleistung zur Verfügung. Zusätzlich wird der Start erleichtert und das Kühlverhalten verbessert.
- > Da die Drehzahl des Kompressors und damit die Kälteleistung von der Drehzahl des Fahrzeugmotors abhängt, wird auch im Stadtverkehr oder im Stau eine außerordentliche Kälteleistung bereitgestellt. Dies qualifiziert die Anlage ausdrücklich für den Verteilerverkehr.



Optionen

- > Multi-Temp Ausführung mit Flachverdampfer, nur 148 mm hoch
- > Stand-by-Kit für Standkühlung: Das Kit wird unterflur montiert. Dadurch wird eine günstige Gewichtsverlagerung des Elektroantriebs unter den Kofferaufbau hinter der Vorderachse ermöglicht. Das vollständig gekapselte Elektroaggregat arbeitet mit minimaler Schallemission. Das Stand-by-Kit ist gewichtsoptimiert.



Kompressor

- > 3D Scroll-Kompressor
- > Hohe Leistung schon bei Motorstanddrehzahl
- > Kleine Baugröße
- > Sehr leicht